



Mercedes M-Klasse Typ 163*
(1997-20€5)



Karosserie innen und außen

Inhaltsverzeichnis

31 Rahmen, Anhängerbetrieb	10
ap3111p3121bb Anhängervorrichtung mit abnehmbarem Kugelhals - Schmieren und auf Funktion prüfen	10
ap3111p3130zb Anhängervorrichtung mit abnehmbarem Kugelhals - Reinigen nach Prüfung	12
ar3110p8000gh Anhängervorrichtung aus-, einbauen	13
ar3130p0055gh Rahmen instandsetzen	15
ar3130p0060gh Teilstück vom Rahmenlängsträger vorn aus-, einbauen	16
ar3130p0065gh Teilstück vom Rahmenlängsträger hinten aus-, einbauen	19
ar3130p0070gh Querträgerrahmen vorne aus-, einbauen	22
ar3130p0075gh Querträgerrahmen hinten aus-, einbauen	25
ar3130p0080gh Karosserieaufbaukonsole am Rahmen aus-, einbauen	28
ar3130p5000gh Querträger vorne umbauen	32
68 Innenausstattung	36
ar6810p1000gh Instrumententafel aus-, einbauen	36
ar6810p1030gh Instrumententafel-Mittelteil aus-, einbauen	38
ar6810p1040gh Instrumententafel-Unterteil aus-, einbauen	40
ar6810p1100gh Seitliche Luftdüse aus-, einbauen	42
ar6810p1111gh Träger Instrumententafel aus-, einbauen	43
ar6810p1150gh Mittlere Luftdüse aus-, einbauen	45
ar6810p1400gi Handschuhkasten aus-, einbauen	46
ar6810p1500gh Abdeckung unter Instrumententafel aus-, einbauen (links)	47
ar6810p1520gi Abdeckung unter Instrumententafel aus-, einbauen (rechts)	48
ar6810p1600gh Ablagefach oder Getränkehalter aus-, einbauen	49
ar6810p1600gi Ablagefach oder Getränkehalter aus-, einbauen	51
ar6820p2000gh Mittelkonsole aus-, einbauen	53
ar6820p2020gh Mittelkonsole hinten aus-, einbauen	54
ar6820p2020gi Mittelkonsole hinten aus-, einbauen	55
ar6820p2040gh Bodenbelag aus-, einbauen	56
ar6820p2150gh Mittelkonsole zerlegen und zusammenbauen	58
ar6820p2150gi Mittelkonsole zerlegen und zusammenbauen	59
ar6820p2210gh Schaltermodul Mittelkonsole hinten aus-, einbauen	60
ar6820p2220gh Hinteren Getränkehalter aus-, einbauen	61
ar6820p2220gi Hinteren Getränkehalter aus-, einbauen	62
ar6820p2230gh Hinteren Aschenbecher aus-, einbauen	63
ar6820p2310gh Abdeckung am Schalthebel aus-, einbauen	64
ar6820p2310gi Abdeckung am Schalthebel aus-, einbauen	65
ar6820p2370gh Deckel Armlehne an der Mittelkonsole aus-, einbauen	66
ar6820p2400gh Aschergehäuse an der Mittelkonsole vorn aus-, einbauen	67
ar6820p2400gi Aschergehäuse an der Mittelkonsole vorn aus-, einbauen	68
ar6820p4810gh Bodenbelag Laderaum aus-, einbauen	69
ar6830p4010gh Verkleidung im Fußraum aus-, einbauen	71
ar6830p4050gh Verkleidung an der A-Säule aus-, einbauen	72
ar6830p4100gh Einstiegsleiste aus-, einbauen	73
ar6830p4100gi Einstiegsleiste aus-, einbauen	74
ar6830p4300gh Dachverkleidung aus-, einbauen	75
ar6830p4470gh Verkleidung Dachrahmen hinten aus-, einbauen	78
ar6830p4490gh Verkleidung an der C-Säule aus-, einbauen	80
ar6830p4700gh Verkleidung an der B-Säule aus-, einbauen	82
ar6840p0001gi Innenspiegel aus-, einbauen	83
ar6860p5480gh Sonnenblende aus-, einbauen	84
72 Türen	85
ar7210p0500gh Vordertür aus-, einbauen	85
ar7210p1000gh Türbelag an der Vordertür aus-, einbauen	87
ar7210p1010gh Türfolie an der Vordertür aus-, einbauen	88
ar7210p1010gi Türfolie an der Vordertür aus-, einbauen	89
ar7210p1045gh Türtasche am Türbelag der Vordertür aus-, einbauen	90
ar7210p1500gh Fensterführungsschiene aus-, einbauen	92
ar7210p1600gh Abdichtschiene innen aus-, einbauen	93
ar7210p1700gh Abdichtschiene außen aus-, einbauen	94
ar7210p1800gh Fensterheber an der Vordertür aus-, einbauen	95

ar7210p1900gh	Kurbelfenster an der Vordertür aus-, einbauen	96
ar7210p1950gh	Kurbelfenster an der Vordertür einstellen	97
ar7210p2100gh	Türhalter aus-, einbauen	98
ar7210p2400gh	Türgriff außen an der Vordertür aus-, einbauen	99
ar7210p4011gh	Türschloß Vordertür aus-, einbauen	100
ar7212p0105gh	Türfolie an der Fondtür aus-, einbauen	101
ar7212p0105gi	Türfolie an der Fondtür aus-, einbauen	102
ar7212p0600gh	Fondtür aus-, einbauen	103
ar7212p1010gh	Türbelag an der Fondtür aus-, einbauen	105
ar7212p1810gh	Fensterheber an der Fondtür aus-, einbauen	107
ar7212p1910gh	Kurbelfenster an der Fondtür aus-, einbauen	108
ar7212p1970gh	Festes Fenster an der Fondtür aus-, einbauen	109
ar7212p2410gh	Türgriff außen an der Fondtür aus-, einbauen	110
ar7212p2510gh	Türschloß an der Fondtür aus-, einbauen	111
ar7220p2550gh	Türschloß Rückwandtür aus-, einbauen	112
ar7220p2560gh	Türscharnier Rückwandtür aus-, einbauen	114
ar7220p3500gh	Rückwandtür aus-, einbauen	115
ar7220p3520gh	Türbelag an der Rückwandtür aus-, einbauen	117
ar7220p3600a	Gasdruckfeder Rückwandtür aus-, einbauen	119
ar7220p3650gh	Griffleiste Rückwandtür aus-, einbauen	120
ar7229p0001gh	Schaltergruppe Mittelkonsole aus-, einbauen	121
ar7229p0001gi	Schaltergruppe Mittelkonsole aus-, einbauen	122
ar7229p0002gh	Schalter elektrische Fensterheber Fondtür aus-, einbauen	123
ar7229p1860gh	Motor elektrischer Fensterheber Vordertür aus-, einbauen	124
ar7229p1880gh	Motor elektrischer Fensterheber Fondtür aus-, einbauen	125
77 Schiebedach, Verdeck, Aufsätze		126
ap7720p7730gh	Schiebehebedach - Gleitschienen und Gleitbacken reinigen und einfetten	126
ar7720p0001gh	Schalter Schiebehebedach aus-, einbauen	127
ar7720p0500gh	Verkleidung am Schiebehebedach aus-, einbauen	128
ar7720p0510gh	Faltenhimmel vom Lamellendach aus-, einbauen	129
ar7720p1000gh	Schiebehebedachdeckel aus-, einbauen	132
ar7720p1100gh	Schiebehebedachdeckel einstellen	133
ar7720p1140gh	Lamellen vom Lamellendach aus-, einbauen	135
ar7720p1150gh	Faltengummi Schiebehebedach aus-, einbauen	136
ar7720p1310gh	Abdichtung vom Lamellendach aus-, einbauen	137
ar7720p1320gh	Abdichtung Windabweiser aus-, einbauen	138
ar7720p1360gh	Abdichtung am Schiebehebedachdeckel einstellen	140
ar7720p1400gh	Zug aus-, einbauen	142
ar7720p1420gh	Führungsrohre für Lamellendachdachzug aus-, einbauen	143
ar7720p1500gh	Lamellendachmechanik aus-, einbauen	144
ar7720p1810gh	Lamellendachantrieb aus-, einbauen	146
ar7720p2500gh	Windabweiser aus-, einbauen	147
ar7720p2500gj	Windabweiser aus-, einbauen	148
ar7720p3010gh	Motor Schiebehebedach aus-, einbauen	149
ar7720p3100gh	Lamellendach vollständig aus-, einbauen	150
ar7720p6151gh	Schiebe- Hebedach aus-, einbauen	151
ar7740p5000gh	Dachreling aus-, einbauen	152
88 Anbauteile		154
ap8840p8821gh	Verschuß, Sicherungshaken und Scharniere der Motorhaube schmieren	154
ar8810p1000gh	Vorderkotflügel aus-, einbauen	155
ar8810p1300gh	Innenkotflügel im Vorderkotflügel aus-, einbauen	157
ar8810p1400gh	Innenkotflügel im Hinterkotflügel aus-, einbauen	158
ar8820p2000gh	Stoßfänger vorn aus-, einbauen	159
ar8820p2000gi	Stoßfänger vorn aus-, einbauen	161
ar8820p2000gj	Stoßfänger vorn aus-, einbauen	163
ar8820p2200gh	Stoßfänger hinten aus-, einbauen	165
ar8820p2200gi	Stoßfänger hinten aus-, einbauen	167
ar8820p2200gj	Stoßfänger hinten aus-, einbauen	170
ar8820p2200gk	Stoßfänger hinten aus-, einbauen	171
ar8830p0200gh	Styling-Packet aus-, einbauen	173
ar8830p0300gh	Aufsatzteil Rückwandtür außen aus-, einbauen	176
ar8830p0400gh	Halter des Aufsatzteil Rückwandtür außen aus-, einbauen	177
ar8830p1001gh	Verriegelung für Ersatzradhalter außen aus-, einbauen	178
ar8840p1000gi	Motorhaube öffnen, senkrecht stellen, schließen	179
ar8840p3000gh	Motorhaube aus-, einbauen	180



ar8840p3010gh Gasdruckfeder Motorhaube aus-, einbauen	181
ar8840p3020gh Motorhaube einstellen	182
ar8840p3060gh Motorhaubenscharnier aus-, einbauen	185
ar8840p3100gh Zug für Motorhaube aus-, einbauen	187
ar8840p3200gi Motorhaubenschloß aus-, einbauen	188
ar8840p4050r Mercedesstern aus-, einbauen	189
ar8870p9000gh Außenspiegel komplett aus-, einbauen	190
ar8870p9020gh Spiegelglas aus-, einbauen	191
ar8870p9020gi Spiegelglas aus-, einbauen	192
ar8870p9040gh Verkleidung Außenspiegel aus-, einbauen	193
ar8870p9040gi Verkleidung Außenspiegel aus-, einbauen	194
ar8870p9060gh Antrieb Glasverstellung aus-, einbauen	195
ar8880p6000gh Längsträgerverkleidung aus-, einbauen	196
91 Sitze, Liegen, Rückhaltesystem	197
ap9140p9150gh Sicherheitsgurte auf Beschädigung prüfen	197
ar9110p1000gh Vordersitz aus-, einbauen	198
ar9110p1060gh Vordersitzlehne aus-, einbauen	200
ar9110p1200gh Verkleidungen am Vordersitzrahmen aus-, einbauen	202
ar9110p1915gh Rückenschale an der Vordersitzlehne aus-, einbauen	203
ar9112p1000gi Fondsitze aus-, einbauen	204
ar9112p1000gk Fondsitze aus-, einbauen	206
ar9112p1100gh Abdeckung an Fondsitze unten aus-, einbauen	208
ar9112p1110gh Kissenrahmen Fondsitze aus-, einbauen	211
ar9112p1120gh Zug für Entriegelung Komforteinstieg aus-, einbauen	214
ar9112p1130gh Züge für Fondsitzeverstellung aus-, einbauen	215
ar9112p1130gi Züge für Fondsitzeverstellung aus-, einbauen	217
ar9112p1720gi Klappbare Fondlehne aus-, einbauen	218
ar9112p1730gi Verriegelung für klappbare Fondlehne aus-, einbauen	221
ar9112p1734gh Zug für Fondlehenenentriegelung aus-, einbauen	223
ar9112p1750gh Armlehne für geteilte Fondlehne aus-, einbauen	224
ar9118p1800gh Bezug am Vordersitzkissen aus-, einbauen	225
ar9118p1820gh Bezug an der Vordersitzlehne aus-, einbauen	226
ar9118p1850gi Bezug am Fondsitze kissen aus-, einbauen	227
ar9118p1870gi Bezug an der Fondsitze lehne aus-, einbauen	229
ar9129p0003gi Schaltereinheit Sitzverstellung am Vordersitz aus-, einbauen	231
ar9129p0008gh Steuergerät Sitzverstellung aus-, einbauen	232
ar9129p1420gh Motorengruppe Verstellung Vordersitz (Sitzkissen) aus-, einbauen	234
ar9129p1431gh Motor Rückenlehne Vordersitz aus-, einbauen	235
ar9140p0611a Gurtstraffer- Einheiten unbrauchbar machen	236
ar9140p0630gh Sicherheitsgurt mit Gurtstraffer aus-, einbauen	237
ar9140p0681gi Sicherheitsgurte im Fond aus-, einbauen	239
ar9140p0683gi Mittleren Sicherheitsgurt im Fond aus-, einbauen	241
ar9140p1515gh Gurtschloß (Vordersitz) aus-, einbauen	243
ar9140p1516gh Gurtschloß Fondsitze aus-, einbauen	244
ar9140p1516gi Gurtschloß Fondsitze aus-, einbauen	245
ar9140p1516gj Gurtschloß Fondsitze aus-, einbauen	246
ar9140p1516gk Gurtschloß Fondsitze aus-, einbauen	247
ar9140p2000gh Sicherheitsgurte dritte Sitzreihe aus-, einbauen	248
ar9160p0611a Airbag- Einheiten unbrauchbar machen	249
ar9160p0623gh Steuergerät Airbag, Sidebag und Gurtstraffer aus-, einbauen	250
ar9160p0660gh Airbag Einheit am Lenkrad aus-, einbauen	252
ar9160p0680gh Beifahrer-Airbag Einheit aus-, einbauen	254
ar9160p0690gh Sidebag-Einheit Vordertür aus-, einbauen	256
ar9160p0692gh Sidebag-Einheit Fondtür aus-, einbauen	257
ar9160p0693gh Windowbag aus-, einbauen	258
ar9160p0730gh Sensor Sidebag Windowbag aus-, einbauen	260
94 Geräusche, Schalldämmung	261
ar9430p5400gh Geräuschkapsel aus-, einbauen	261
ar9430p5500gh Geräuschkapsel umbauen	262

TYP 163.113 /154 /174 #A ab 289565,
163.113 #X ab 754620,
163.128 /157 /175

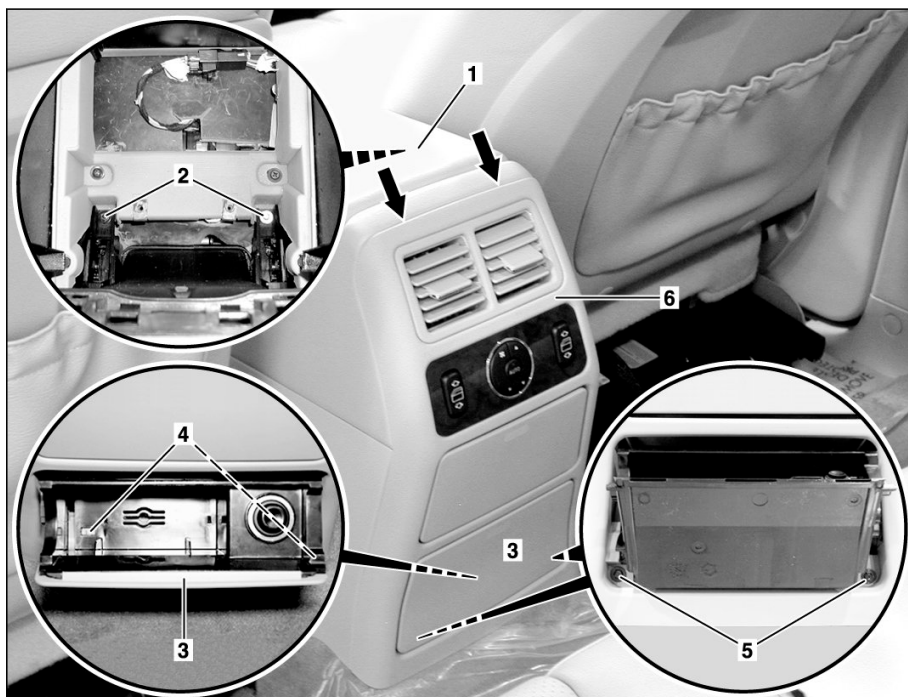
- 1 Deckel Armlehne
- 2 Schrauben
- 3 Aschenbecherverkleidung
- 4 Klammern
- 5 Schrauben
- 6 Hintere Mittelkonsole



P68.20-2493-06

	As, Einbaen		
1	Deckel Armlehne (1) ausbauen		AR68.20-P-2370GH
2	Ablagebox in der Mittelkonsole entfernen	i Den mittleren Stift ca. 4 mm nach unten drücken, dann den Niet nach oben entfernen.	
3	Schrauben (2) am Getränkehalter entfernen		
4	Aschenbecherinnenteil ausbauen		
5	Aschenbecherverkleidung (3) entfernen	i Bruchgefahr der Klammern (4). i Klammern (4) lösen und untere Kante der Abdeckung nach hinten ziehen und nach oben ausbauen.	
6	Schrauben (5) entfernen		
7	Hintere Mittelkonsole (6) oberhalb (Pfeile) ausclipsen	 Langkeil	115 589 03 59 00
8	Hintere Mittelkonsole (6) aus Mittelkonsole entfernen		
9	Stecker vom Steuergerät hinteres Bedienfeld und Aschenbecher trennen	i Stecker des hinteren Aschenbechers vom Aschenbechergehäuse trennen.	
10	Einbau in umgekehrter Reihenfolge		

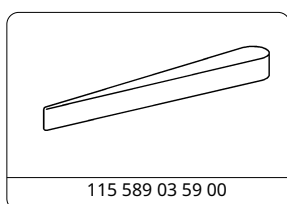

115 589 03 59 00





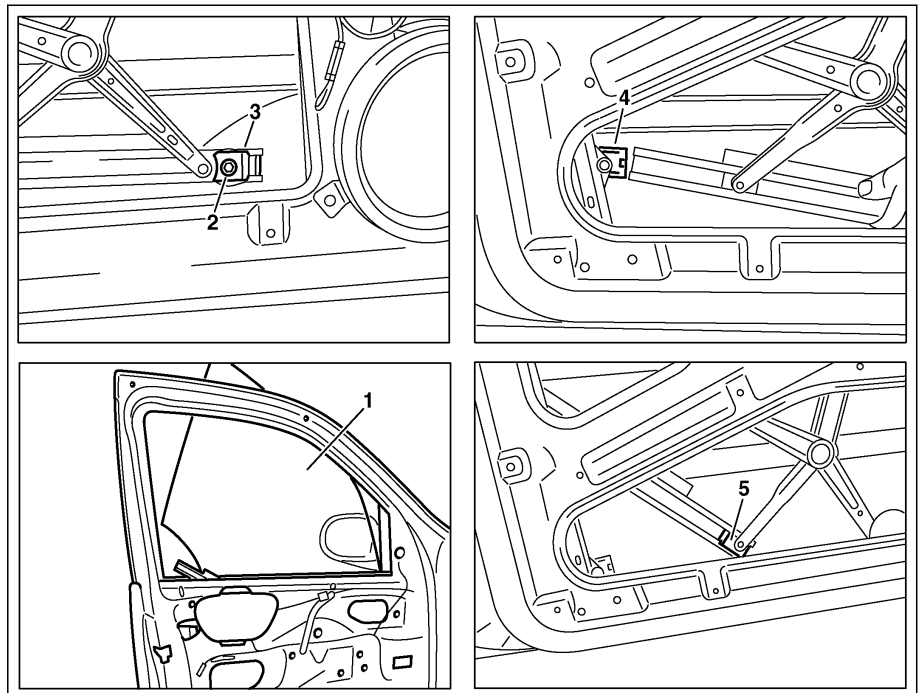

Langkeil

TYP 163

- 1 Kurbelfenster
- 2 Schraube
- 3 Wiederlager
- 4 Gleitbacken
- 5 Gleitbacken



P72.10-0485-06

	Aus-, Einbauen		
 Gefahr!	Verletzungsgefahr durch Quetschen der Hände bei ungesicherter Fensterscheibe	Fensterscheibe gegen Herabfallen sichern.	AS67.00-Z-0002-01A
1	Türbelag an der Vordertür ausbauen		AR72.10-P-1000GH
2	Abdichtschiene innen ausbauen		AR72.10-P-1600GH
3	Abdichtschiene außen ausbauen		AR72.10-P-1700GH
4	Türfolie am Türinnenblech abziehen	 Einbau: Beschädigte Türfolie erneuern	
5	Kurbelfensterbefestigung abschrauben	 Kurbelfenster (1) absenken, bis die Schraube (2) am Wiederlager (3) der Fensterhebeschiene durch die Montageöffnung zugänglich ist	
6	Wiederlager (3) ausbauen		
7	Fensterhebeschiene (2) aus Gleitbacken (4) der senkrechten Führungsschiene ausfahren	 Einbau: Einstellung Kurbelfenster prüfen, ggf. ↓ Kurbelfenster an der Vordertür einstellen Führungsschiene mit Mehrzweckpaste einfetten	AR72.10-P-1950GH BR00.45-Z-1009-06A
8	Gleitbacken (5) aus Fensterhebeschiene ausfahren	Gleitbacken (4 und 5) mit Mehrzweckpaste einfetten	BR00.45-Z-1009-06A
9	Kurbelfenster (1) nach oben herausnehmen	 Kurbelapparat nach unten fahren, Kurbelfenster schwenken und nach oben herausnehmen  Kurbelfenster nicht verkratzen	
10	Kurbelfenster (1) ablegen		
11	Einbau in umgekehrter Reihenfolge		

Reparaturmittel

Nummer	Bezeichnung	Bestell-Nummer
BR00.45-Z-1009-06A	Mehrzweckpaste	A 000 989 80 51 10

TYP 163 mit CODE (417) Lamellendach

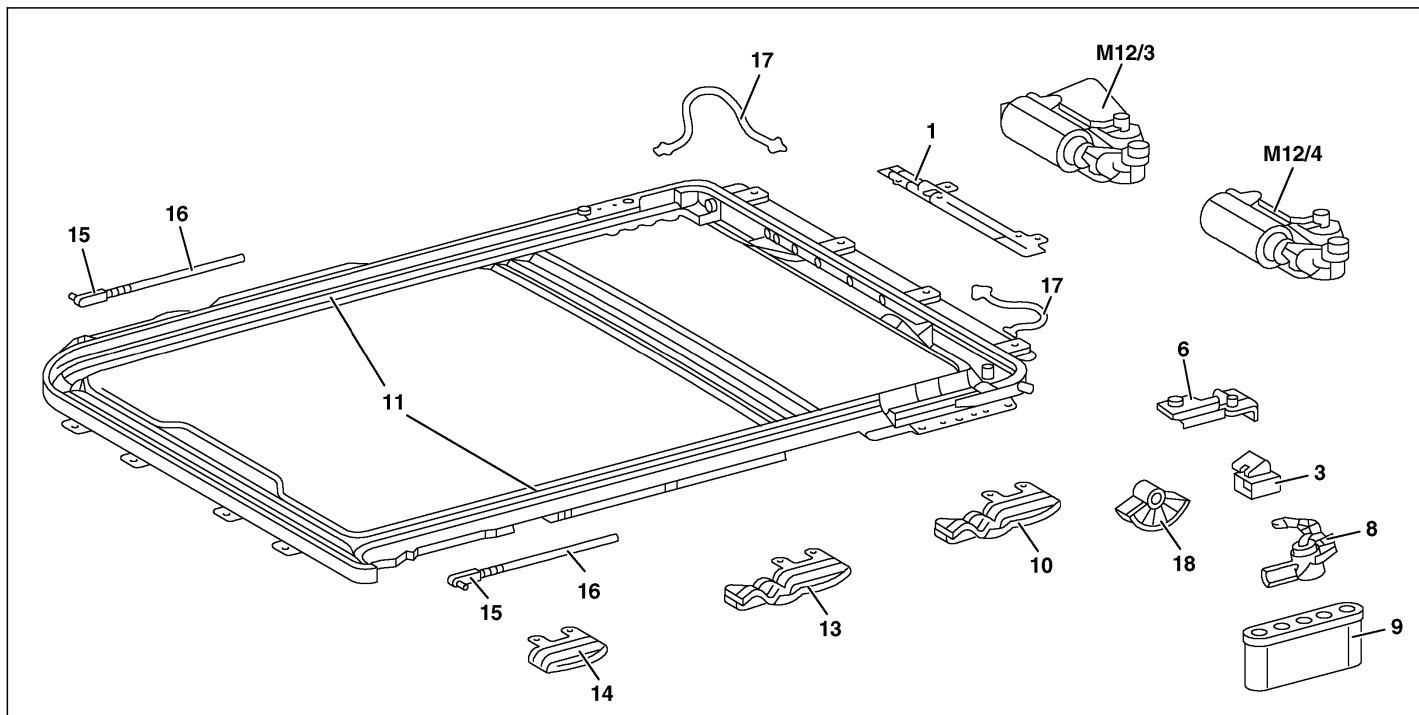

P77.20-2045-09

- | | | |
|-----------------|----------------------|---------------------------------|
| 1 Verstärkung | 10 Aussteller hinten | 16 Zug |
| 3 Lager oben | 11 Führungsschiene | 17 Führungsrohr |
| 6 Abdeckplatte | 13 Aussteller mitte | 18 Gleiter |
| 8 Lager | 14 Aussteller vorne | M12/3 Motor Lamellendach rechts |
| 9 Gewindeplatte | 15 Mitnehmer | M12/4 Motor Lamellendach links |
| | | 4 |

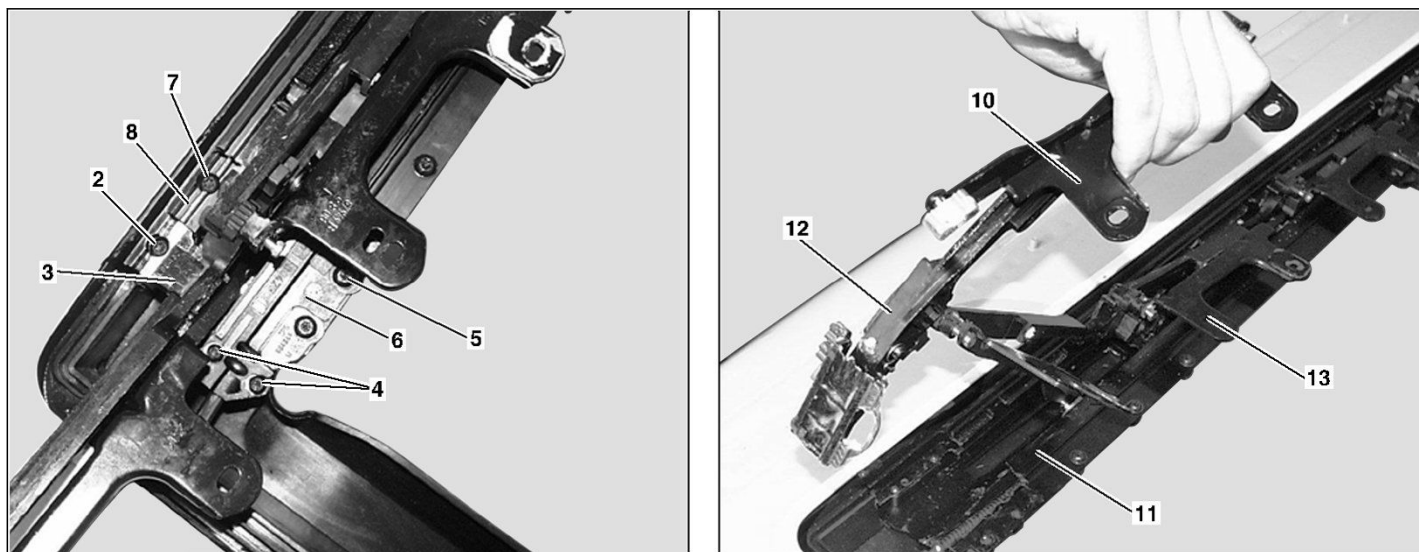

P77.20-2047-08

- | | | |
|------------------------|------------------------|---------------------|
| 2 Befestigungsschraube | 6 Abdeckplatte | 11 Führungsschiene |
| 3 Lager oben | 7 Befestigungsschraube | 12 Schlitten |
| 4 Befestigungsschraube | 8 Lager | 13 Aussteller mitte |
| 5 Befestigungsschraube | 10 Aussteller hinten | |

TYP 163.113 /128 /136 /154 /157 /172 /174 /175



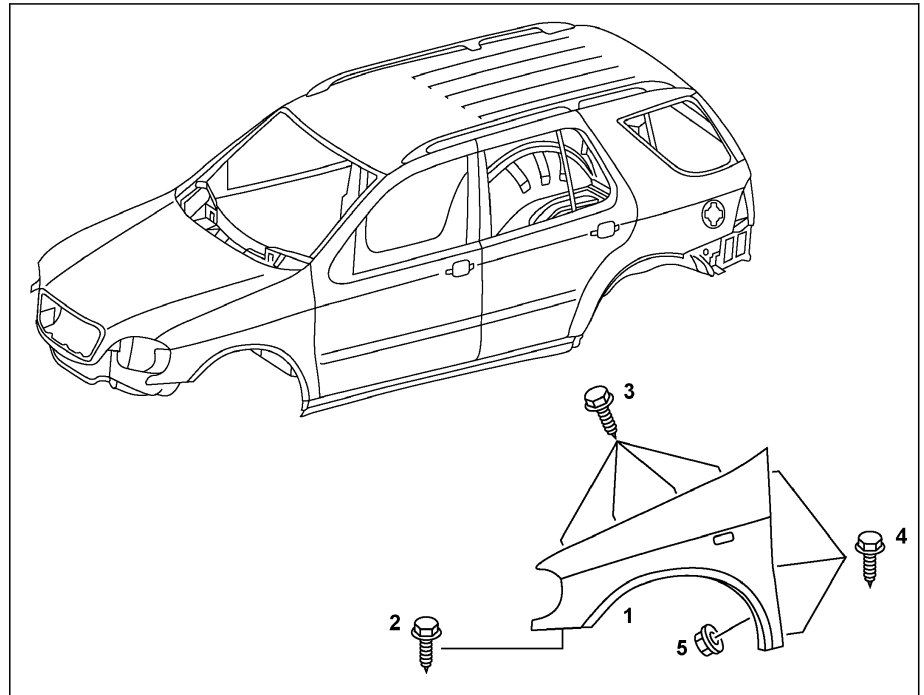









- 1 Kotflügel vorn
- 2 Schraube vorn
- 3 Schrauben oben
- 4 Schrauben hinten
- 5 Mutter Radausschnitt innen



P88.10-0290-06

Änderungshinweise

30.10.97	Unterbodenschutz und Hohlraumschutzwachs ergänzen	Arbeitsschritt 11 hinzugefügt	
----------	---	-------------------------------	--

	Aus-, Einbauen		
1	Motorhaube öffnen		
2.1	Stoßfänger vorn ausbauen	Typ 163.113 ab FIN A289565, X754620, 163.154 ab FIN A289565, 163.128 /157 /175 außer Styling-Packet, Code U49.	AR88.20-P-2000GJ
3	Leuchteinheit ausbauen		AR82.10-P-4730GH
4	Schraube vorn (2) ausbauen		BA88.10-P-1001-01A
5	Mutter Radausschnitt innen (5) lösen	 Bis kein Kontakt mehr zum inneren Kotflügel besteht, kompletter Ausbau nicht notwendig.	
6	Schrauben hinten (4) ausbauen	 Zugang durch offene Vordertür.  Lackierung nicht beschädigen. 	BA88.10-P-1001-01A
7	Schrauben oben (3) ausbauen und Kotflügel vorn von Radeinbau lösen	 Leitung für Begrenzungs Lampe nicht beschädigen. 	BA88.10-P-1001-01A
8.1	Steckverbindung für Begrenzungs Lampe trennen	 Bis FIN A289564, X754619.	
9	Kotflügel vorn abnehmen		
10	Einbau in umgekehrter Reihenfolge	 Fugenmaße prüfen und einstellen: ↓ Fugenmaße an Hauben, Türen und Deckeln 	AR60.00-P-0700-01GH BE60.00-P-1001-01D BE60.00-P-1002-01D 129 589 03 21 00
11	Unterbodenschutz und Hohlraumschutzwachs ergänzen	 Siehe Lackhandbuch.	