



Ford Fiesta
(1995-2002)



Karosserie Innen und Aussen

Inhaltsverzeichnis

Karosserie und Lackierung

501 Karosserie und Lackierung

501-03 Türen, Motorhaube, Heckklappe/Kofferraumdeckel und Schiebedach

Spezifikationen7

Beschreibung und Funktion

- Türen, Motorhaube, Heckklappe/Kofferraum-deckel und Schiebedach8

Allgemeine Servicearbeiten

- Heckklappe einstellen9

501-05A Innerer Trim und Zierteile

Spezifikationen 11

Beschreibung und Funktion

- Innerer Trim..... 11

Aus- und Einbau

- Türverkleidung vorn 12

- Verkleidung - Tür hinten 14

- Verkleidung - Heckklappe..... 16

- Dachhimmel 17

- A-Säulenverkleidung..... 20

- B-Säulenverkleidung..... 21

- C-Säulenverkleidung 23

501-05B Innerer Trim und Zierteile - Courier

Spezifikationen 25

Beschreibung und Funktion

- Innerer Trim - Courier 25

Aus- und Einbau

- Verkleidung - Laderaum - Courier 26

- B-Säulenverkleidung - Courier 29

- Vorderer Dachhimmel - Courier 32

501-08 Äußerer Trim und Zierteile

Beschreibung und Funktion

- Äußerer Trim 35

| | |
|---|-----|
| 501-09 Rückspiegel | |
| Beschreibung und Funktion | |
| - Rückspiegel..... | 36 |
| Aus- und Einbau | |
| - Schalter - Außenspiegeleinstellung | 37 |
| - Außenspiegel..... | 38 |
| - Außenspiegel..... | 41 |
| - Glas - Außenspiegel..... | 43 |
| 501-10 Sitze | |
| Spezifikationen | 45 |
| Beschreibung und Funktion | |
| - Sitze | 45 |
| Aus- und Einbau | |
| - Vordersitz | 46 |
| - Rücksitzkissen | 49 |
| - Sitzkissen - Vordersitz - gebaut ab 01/1999..... | 50 |
| Zerlegen und Zusammenbau | |
| - Vordersitzkissen - gebaut bis 01/1999 | 52 |
| - Vordersitzkissen - gebaut ab 01/1999 | 55 |
| - Rücksitzkissen | 56 |
| - Vordersitzlehne - gebaut ab 01/1999 | 57 |
| - Vordersitzlehne - gebaut bis 01/1999..... | 63 |
| - Rücksitzlehne | 67 |
| 501-11A Fenster, Rahmen und Betätigungsmechanismen | |
| Spezifikationen | 68 |
| Beschreibung und Funktion | |
| - Fenster, Rahmen und Betätigungsmechanismen | 69 |
| Allgemeine Servicearbeiten | |
| - Türfensterscheibe einstellen | 70 |
| Aus- und Einbau | |
| - Seitenfensterscheibe Tür vorn..... | 72 |
| - Türfensterscheibe - Tür hinten | 75 |
| - Seitenwandfensterscheibe hinten..... | 80 |
| - Seitenwandfensterscheibe hinten - 5-Türer | 82 |
| - Heckklappenscheibe | 86 |
| - Fensterheber und Fensterhebermotor - Tür vorn..... | 88 |
| - Fensterheber und Fensterhebermotor..... | 91 |
| - Windschutzscheibe | 93 |
| - Obere Fensterführung - Tür von | 102 |
| - Obere Fensterführung - Tür hinten | 103 |

| | |
|---|-----|
| 501-11B Fenster, Rahmen und Betätigungsmechanismen - Courier | |
| Spezifikationen | 104 |
| Beschreibung und Funktion | |
| - Fenster, Rahmen und Betätigungsmechanismen - Courier | 104 |
| Aus- und Einbau | |
| - Türfensterscheibe - Tür hinten - Courier | 105 |
| - Seitenfensterscheibe - zweite Sitzreihe - Courier | 107 |
| 501-12 Armaturenbrett und Konsole | |
| Beschreibung und Funktion | |
| - Armaturenbrett..... | 110 |
| Aus- und Einbau | |
| - Armaturenbrett - gebaut bis 12/1996..... | 111 |
| - Armaturenbrett - gebaut ab 01/1997 | 116 |
| - Konsole | 121 |
| 501-14 Türgriffe, Schlösser, Verriegelungen und Betätigungsmechanismen | |
| Spezifikationen | 123 |
| Beschreibung und Funktion | |
| - Türgriffe, Schlösser, Verriegelungen und Betätigungsmechanismen | 123 |
| Allgemeine Servicearbeiten | |
| - Fernverriegelung programmieren - Fahrzeuge mit Funkfernbedienung | 130 |
| - Fernverriegelung programmieren - Fahrzeuge mit Infrarotfernbedienung | 131 |
| Aus- und Einbau | |
| - Motorhaubenschloss | 132 |
| - Schloss - Tür vorn..... | 133 |
| - Schloss - Tür hinten | 136 |
| - Schließzylinder - Tür hinten - Courier | 139 |
| - Zündschlossschließzylinder | 141 |
| - Schließzylinder - Heckklappenschloss | 142 |
| - Türschließzylinder | 144 |
| - Heckklappenschloss..... | 147 |
| - Griff - Motorhaubenverriegelung..... | 148 |
| - Türgriff aussen | 149 |
| - Fernbetätigung - Türverriegelung | 151 |
| - Stellglied - Heckklappenschloss..... | 153 |
| Zerlegen und Zusammenbau | |
| - Türschließzylinder | 155 |

| | |
|---|-----|
| 501-16 Scheibenwischer und Scheibenwaschanlage | |
| Spezifikationen | 159 |
| Beschreibung und Funktion | |
| - Scheibenwischer und Scheibenwaschanlage | 160 |
| Allgemeine Servicearbeiten | |
| - Scheibenwischerblattwinkel und Wischerarm einstellen | 164 |
| Aus- und Einbau | |
| - Scheibenwischergestänge..... | 167 |
| - Scheibenwischermotor vorn | 169 |
| - Pumpe - vordere Scheibenwaschanlage | 173 |
| - Scheibenwaschbehälter vorn..... | 175 |
| | |
| 501-17 Schiebedach | |
| Beschreibung und Funktion | |
| - Schiebedach..... | 178 |
| Allgemeine Servicearbeiten | |
| - Wasserablauf - Schiebedach prüfen und instand setzen | 178 |
| Aus- und Einbau | |
| - Schiebedach..... | 179 |
| Zerlegen und Zusammenbau | |
| - Seilzüge und Führungsschienen..... | 181 |
| | |
| 501-19A Stoßfänger | |
| Spezifikationen | 184 |
| Beschreibung und Funktion | |
| - Stoßfänger | 184 |
| Aus- und Einbau | |
| - Stoßfänger hinten | 185 |
| - Stoßfänger vorn..... | 192 |
| | |
| 501-19B Stoßfänger - Courier | |
| Spezifikationen | 195 |
| Beschreibung und Funktion | |
| - Stoßfänger - Courier..... | 195 |
| Aus- und Einbau | |
| - Stoßfänger hinten - Courier | 196 |
| - Stoßfängerabdeckung - Courier..... | 198 |
| | |
| 502 Rahmen und Aufbau | |
| 502-00 Selbsttragende Karosserie, Rahmen und Anbausystem | |
| Spezifikationen | 199 |
| Beschreibung und Funktion | |
| - Rahmen..... | 199 |
| Aus- und Einbau | |
| - Hilfsrahmen..... | 200 |

Aus- und Einbau - Schloss - Tür vorn

Ausbau

1. Obere Fensterführung ausbauen. Für zusätzliche Informationen siehe Untergruppe 501-11A Fenster, Rahmen und Betätigungsmechanismen / 501-11B Fenster, Rahmen und Betätigungsmechanismen.

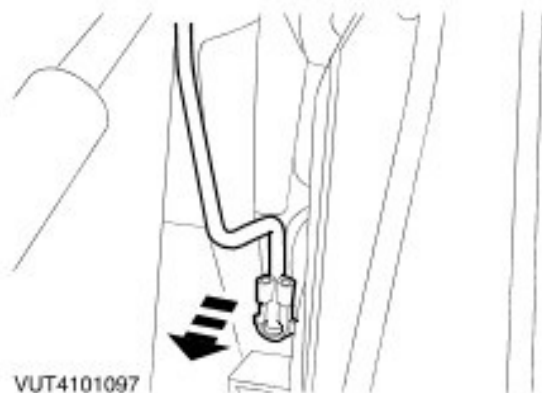

2. Betätigungsstange aushängen.

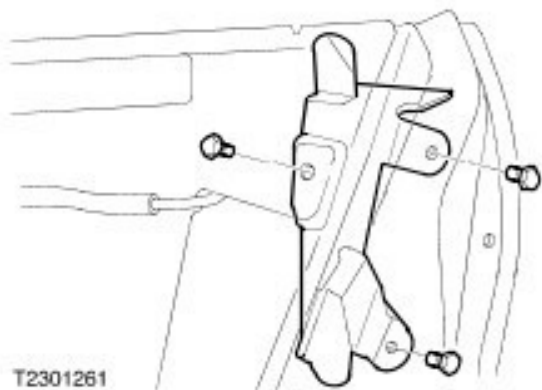

3. Abdeckung - Schließzylinder abnehmen.



4. Betätigungsstange aus Schließzylinder aushängen.

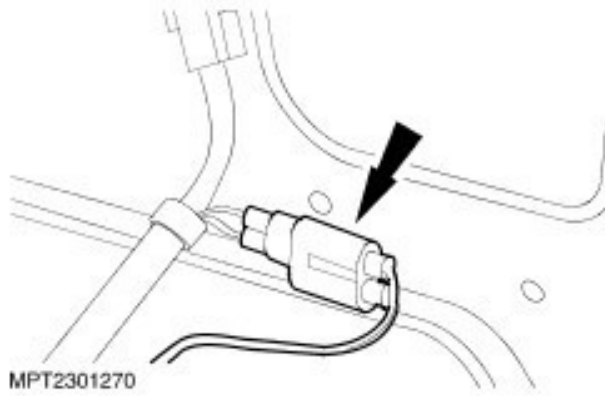

5. Stecker - Kontrollschalter - Türöffnung abziehen.

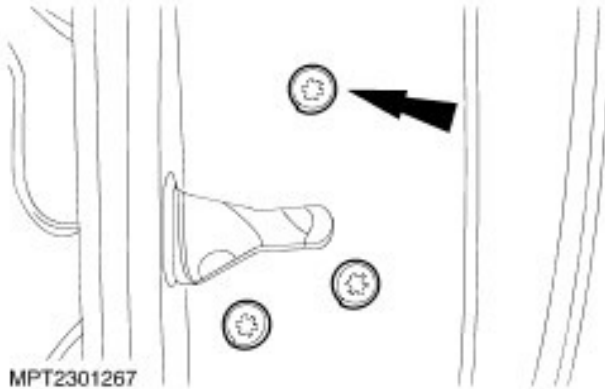

6. Schrauben - Türschloß herausdrehen.

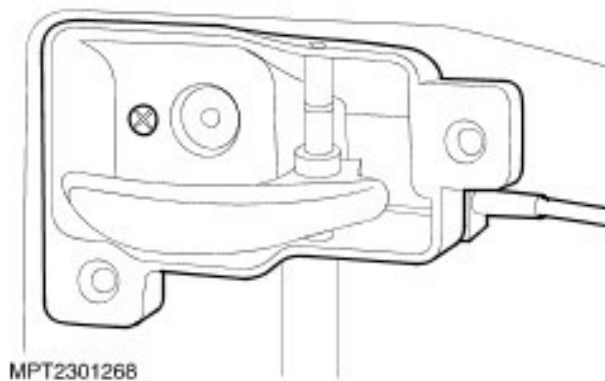

7. Öffnungshebel innen und Seilzug - Öffnungshebel innen abbauen.

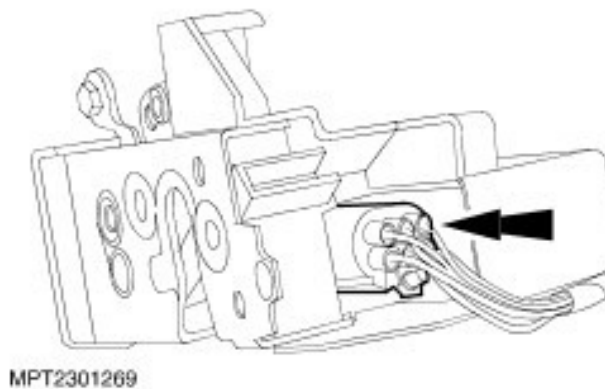

8. Stecker - Motor - Türschloß abziehen und Türschloß ausbauen.

Einbau

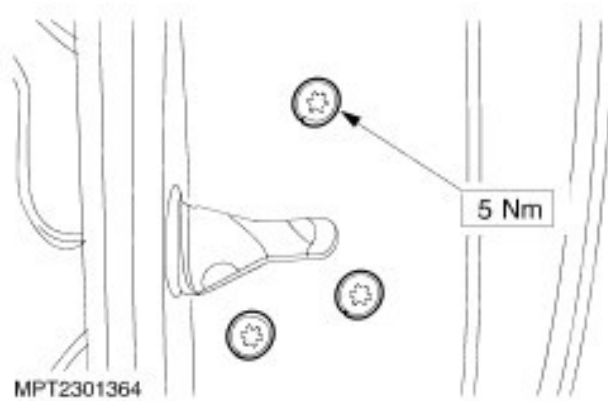

1. Bauteile in umgekehrter Reihenfolge einbauen.