



**Ford Escort / Orion**  
(1990-2001)



**5-Gang Schaltgetriebe iB5**

## **Inhaltsverzeichnis**

### **5-Gang Schaltgetriebe iB5**

#### **316 Schaltgetriebe und Kupplung**

##### **316-02 Schaltgetriebe und Kupplung**

Technische Daten und Spezifikationen .....4

#### **Beschreibung und Funktion**

- Getriebe .....8

#### **Aus- und Einbau**

- Schaltgetriebe am DOHC-16V-Motor (Zetec/Zetec-E)(16 114 0) ..... 10

- Schaltgetriebe am 1.4L PTE-Motor (16 114 0) .....32

#### **Zerlegen und Zusammenbau**

- Schaltgetriebe (Getriebe ausgebaut)(16 118 8) .....54

#### **Allgemeine Servicearbeiten**

- Kupplungspedalspiel einstellen (16 713 0) ..... 109

#### **Aus- und Einbau**

- Kupplungsreibrscheibe und Kupplungsdruckplatte (Motor oder Getriebe ausgebaut)(16 724 4) . 110

- Schaltgetriebe erneuern (Getriebe ausgebaut) (16 115 5)..... 112

## Aus- und Einbau - Kupplungsreibrscheibe und Kupplungsdruckplatte (Motor oder Getriebe ausgebaut) (16 724 4)

### Spezialwerkzeuge

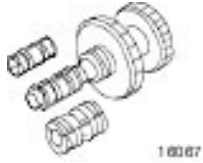

16-067

Zentrierwerkzeug, Kupplungsscheibe

### Ausbau

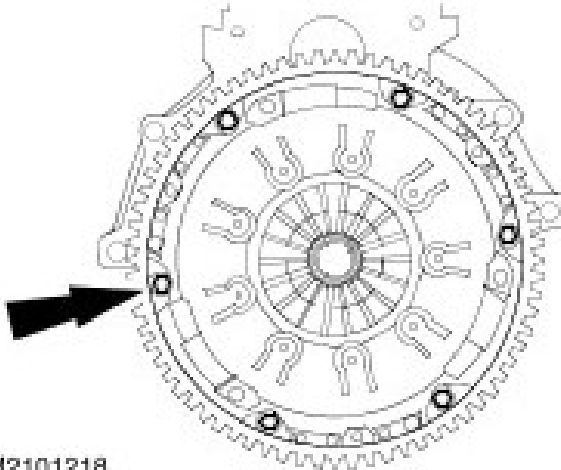

Fl M2101218

1. Kupplungsreibrscheibe und Kupplungsdruckplatte abbauen.  
Schrauben gleichmäßig lösen.

### Einbau

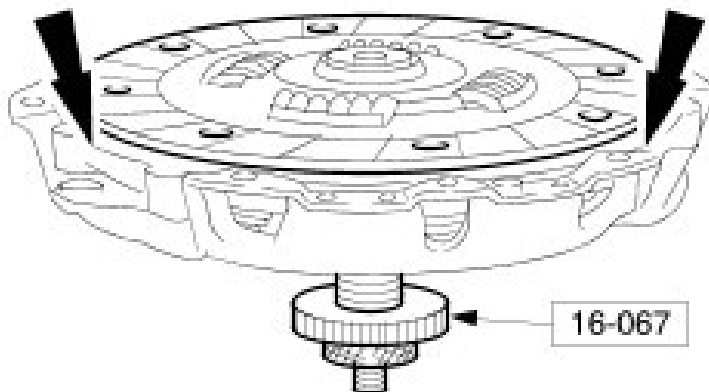

ELM1601514

2. Kupplungsreibrscheibe auf Kupplungsdruckplatte zentrieren und mit Spezialwerkzeug festsetzen.

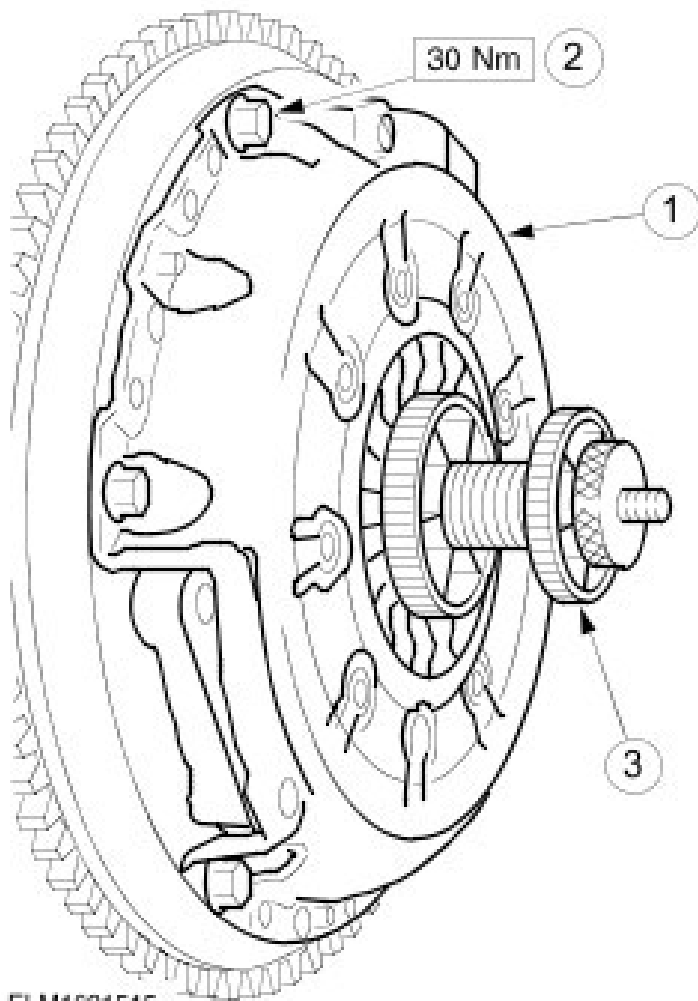

**BEACHT:**

Spezialwerkzeug erst nach dem Festziehen der Kupplungsdruckplatte entfernen.

3. Kupplungsreibrscheibe mit Kupplungsdruckplatte anbauen.

1. Kupplungsdruckplatte auf Zentrierstifte der Schwungscheibe ansetzen.



**BEACHT:**

Kupplungsdruckplatte über Kreuz gleichmäßig mit nicht mehr als jeweils zwei Umdrehungen festziehen.

2. Kupplungsdruckplatte festziehen.

3. Spezialwerkzeug entnehmen.